

CAMT 300 POMPĂ CENTRIFUGALĂ CU AUTOAMORSARE

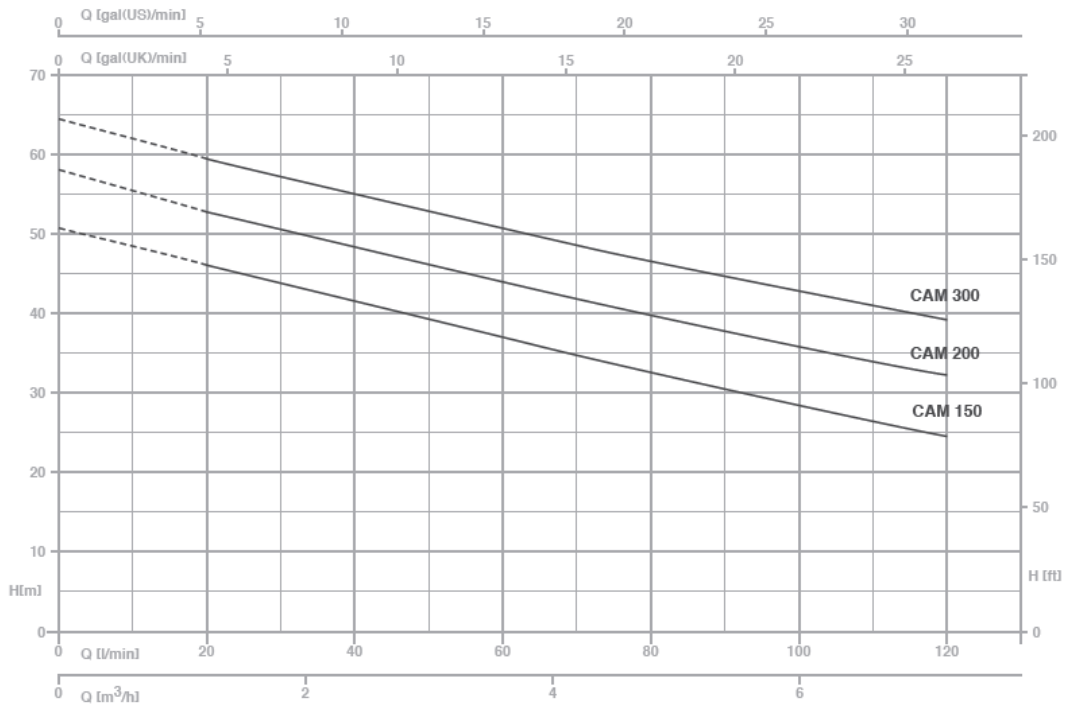

Putere absorbită P1:	2,5 kW
Putere P2:	2,2 kW
Alimentare:	400 V / 50 Hz
Înălțime max. de refulare:	64,8 m
Debit max.:	120 l/min
Diametru de aspirație:	1"1/2G
Diametru de refulare:	1"1/4G





Debit Q (m ³ /h – l/min)						
0	1,2	2,4	3,6	4,8	6	7,2
0	20	40	60	80	100	120
Înălțime de refulare H (m)						
64,8	59,5	55	51	47,1	43,2	39,8

Temperatura maximă a apei:
 Carcasă pompă:
 Suport motor:
 Rotor pompă:
 Etanșare mecanică:
 Arbore motor:
 Clasă de izolație:
 Clasă de protecție:
 Protecție termică:

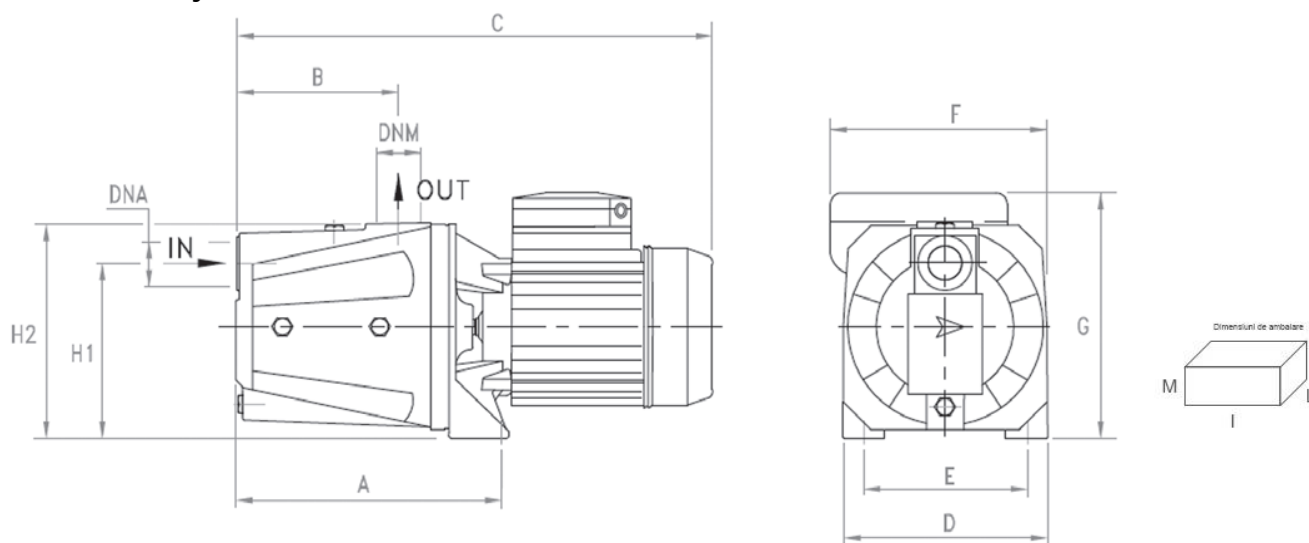
50°C
 fontă
 fontă
 Noryl®
 ceramică – grafit
 oțel AISI 416
 F
 IP44
 Da



TYPE	DIMENSIONS (mm)														 Kg
	A	B	C	D	E	F	G	H1	H2	DNA	DNM	I	L	M	
CAM 150	269,6	167	506	203	165	220	231,5	175	220	1"1/2G	1"1/4G	520	240	250	24,5
CAM 200	269,6	167	506	203	165	220	231,5	175	220	1"1/2G	1"1/4G	520	240	250	25,5
CAM 300	269,6	167	506	203	165	220	231,5	175	220	1"1/2G	1"1/4G	520	240	250	26,5